

FILETAGE		Références NEO.		Références VITON.		Ø Gaine ext.		H1	Ø H1	H2	Ø H2	E	D	L tot.	Poids
Métrique	N°	Brut	Nickelé	Brut	Nickelé	mini	MAXI	mm	mm	mm	mm	mm	mm	mm	gr
M12 x 1,5	4	47 04 12 0	47 04 12 1	47 04 12 2	47 04 12 3	5	7,5	20	22,2	20	22,2	15	12,5	44,7	49
M16 x 1,5	4	47 04 16 0	47 04 16 1	47 04 16 2	47 04 16 3	5	7,5	20	22,2	20	22,2	15	12,5	44,7	60
M16 x 1,5	5	47 05 16 0	47 05 16 1	47 05 16 2	47 05 16 3	7	11,5	24	26,7	24	26,7	15	12,5	46,9	65
M20 x 1,5	5	47 05 20 0	47 05 20 1	47 05 20 2	47 05 20 3	7	11,5	24	26,7	24	26,7	15	12,5	46,9	80
M25 x 1,5	5	47 05 25 0	47 05 25 1	47 05 25 2	47 05 25 3	7	11,5	24	26,7	28	31,2	15	12,5	46,9	89
M20 x 1,5	6	47 06 20 0	47 06 20 1	47 06 20 2	47 06 20 3	11	15,5	30	33,5	30	33,5	15	12,5	48,2	105
M25 x 1,5	6	47 06 25 0	47 06 25 1	47 06 25 2	47 06 25 3	11	15,5	30	33,5	30	33,5	15	12,5	48,2	116
M25 x 1,5	7	47 07 25 0	47 07 25 1	47 07 25 2	47 07 25 3	13	20	40	43,5	40	43,5	15	12,5	54,5	221
M32 x 1,5	7	47 07 32 0	47 07 32 1	47 07 32 2	47 07 32 3	13	20	40	43,5	40	43,5	15	12,5	54,5	242
M32 x 1,5	8	47 08 32 0	47 08 32 1	47 08 32 2	47 08 32 3	19	27	48	51,6	48	51,6	15	12,5	62	351
M40 x 1,5	8	47 08 40 0	47 08 40 1	47 08 40 2	47 08 40 3	19	27	48	51,6	48	51,6	15	12,5	62	370
M40 x 1,5	9	47 09 40 0	47 09 40 1	47 09 40 2	47 09 40 3	NC	NC	NC	NC	NC	NC	NC	NC	NC	NC
M50 x 1,5	9	47 09 50 0	47 09 50 1	47 09 50 2	47 09 50 3	NC	NC	NC	NC	NC	NC	NC	NC	NC	NC
M50 x 1,5	10	47 10 50 0	47 10 50 1	47 10 50 2	47 10 50 3	NC	NC	NC	NC	NC	NC	NC	NC	NC	NC
M63 x 1,5	11	47 11 63 0	47 11 63 1	47 11 63 2	47 11 63 3	NC	NC	NC	NC	NC	NC	NC	NC	NC	NC
M63 x 1,5	12	47 12 63 0	47 12 63 1	47 12 63 2	47 12 63 3	NC	NC	NC	NC	NC	NC	NC	NC	NC	NC
M75 x 1,5	12	47 12 75 0	47 12 75 1	47 12 75 2	47 12 75 3	NC	NC	NC	NC	NC	NC	NC	NC	NC	NC
M75 x 1,5	13	47 13 75 0	47 13 75 1	47 13 75 2	47 13 75 3	NC	NC	NC	NC	NC	NC	NC	NC	NC	NC
M80 x 2	13	47 13 80 0	47 13 80 1	47 13 80 2	47 13 80 3	NC	NC	NC	NC	NC	NC	NC	NC	NC	NC
M80 x 2	14	47 14 80 0	47 14 80 1	47 14 80 2	47 14 80 3	NC	NC	NC	NC	NC	NC	NC	NC	NC	NC
M90 x 2	14	47 14 90 0	47 14 90 1	47 14 90 2	47 14 90 3	NC	NC	NC	NC	NC	NC	NC	NC	NC	NC
M90 x 2	15	47 15 90 0	47 15 90 1	47 15 90 2	47 15 90 3	NC	NC	NC	NC	NC	NC	NC	NC	NC	NC
M100 x 2	15	47 15 99 0	47 15 99 1	47 15 99 2	47 15 99 3	NC	NC	NC	NC	NC	NC	NC	NC	NC	NC
M100 x 2	16	47 16 99 0	47 16 99 1	47 16 99 2	47 16 99 3	NC	NC	NC	NC	NC	NC	NC	NC	NC	NC

PROPRIETES	
Modes de protections	Ex d/e/tb
Groupes d'appareils	IIA, IIB, IIC IIIA, IIIB, IIIC
Catégories	2 et 3
Atmosphères	G et D
Zones	1, 2, 21, 22
Temp. d'utilisation NEO	-60°C / +80°C
Temp. d'utilisation VITON	-20°C / +200°C
IP mini normatif Ex	IP64
IP déclaré du fabricant	IP66 & 68-10 bars

FONCTION	
Etanchéité antidéflagrante sur la gaine externe des câbles	

MONTAGES	
Sur trou taraudé	
Sur trou lisse avec écrou	
(«d» exclu dans ce dernier cas)	

CONFORMITE NORMATIVE Ex	
EN 60079-0(2012)A11(2013) / IEC 60079-0 (2011)	
EN 60079-1(2014) / IEC 60079-1(2014)	
EN 60079-7(2007) / IEC 60079-7(2006)	
EN 60079-31(2014) / IEC 60079-31(2013)	

CONFORMITE NORMATIVE	
ISO 965-1 / ISO 965-3 - 6g	
CEI 60529	

Marquage en cours de définition par l'organisme de certification
NC : Tailles Non Certifiées Ex - En cours de certification

Certifié conforme
 BOULAY, le 01-04-2016
 M.UREK
 Resp ATEX

N°	DESIGNATIONS	MATIERE
1	CHAPEAU	LAITON
2	OLIVE	LAITON
3	GARNITURE	Soit NEOPRENE Soit VITON
4	CORPS	LAITON
5	JOINT PLAT	GRAPHITE & POLYMERE

Données susceptibles d'être modifiées

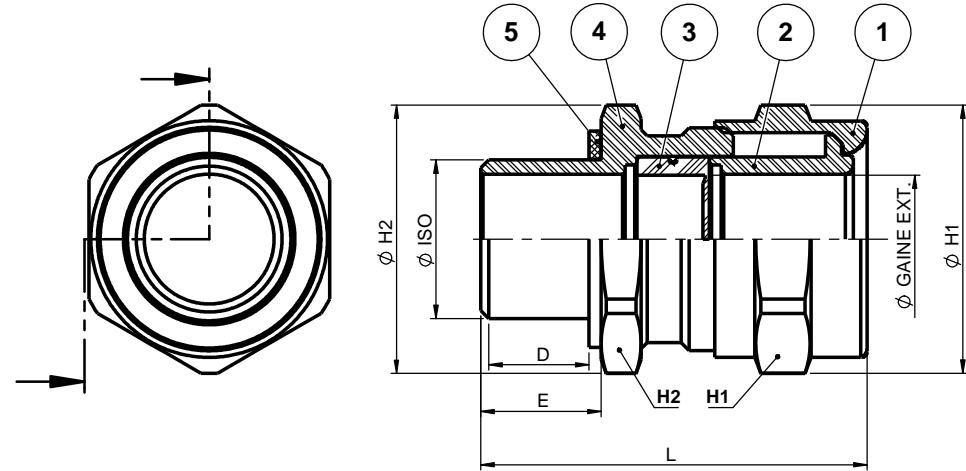

A NOUVELLE FICHE TECHNIQUE				JU	01.04.16				
IND	MODIFICATIONS			NOM	DATE	VERIFIE	DATE		
MATIERE : Laiton				DIMENSIONS : ETAT FINAL :		ECH : 3/2			
DESIGNATION :				CODE :					
TOLERANCE GENE :				DESSINE PAR : UREK	DATE : 01.04.16	VERIFIE PAR :	DATE :		
N.F. EXCLUS		INCLUS		FIN		MOYEN			
RUGOSITE GENE :				SUIVANT NORME :		POIDS (g) :			
SCHLEMMER Industry & Building parts Presse étoupe Ex d/e 1F (1 compression) ISO				Ce document est la propriété de SIB - ADR. Il ne peut être communiqué à des tiers sans son autorisation.				A3	
				CLIENT : CATALOGUE				PLAN CLIENT N° :	
				PLAN SIB N° :		IND			
				47 XX XX X 0 A					

THREADS	N°	EDP. Art. Nr. NEO		EDP. Art. Nr. VITON		Ø Ext. Sheath		H1	Ø H1	H2	Ø H2	E	D	L tot.	Weight
		Raw Brass	Nick	Raw Brass	Nick	mini	MAXI	mm	mm	mm	mm	mm	mm	mm	mm
M12 x 1,5	4	47 04 12 0	47 04 12 1	47 04 12 2	47 04 12 3	5	7,5	20	22,2	20	22,2	15	12,5	44,7	49
M16 x 1,5	4	47 04 16 0	47 04 16 1	47 04 16 2	47 04 16 3	5	7,5	20	22,2	20	22,2	15	12,5	44,7	60
M16 x 1,5	5	47 05 16 0	47 05 16 1	47 05 16 2	47 05 16 3	7	11,5	24	26,7	24	26,7	15	12,5	46,9	65
M20 x 1,5	5	47 05 20 0	47 05 20 1	47 05 20 2	47 05 20 3	7	11,5	24	26,7	24	26,7	15	12,5	46,9	80
M25 x 1,5	5	47 05 25 0	47 05 25 1	47 05 25 2	47 05 25 3	7	11,5	24	26,7	28	31,2	15	12,5	46,9	89
M20 x 1,5	6	47 06 20 0	47 06 20 1	47 06 20 2	47 06 20 3	11	15,5	30	33,5	30	33,5	15	12,5	48,2	105
M25 x 1,5	6	47 06 25 0	47 06 25 1	47 06 25 2	47 06 25 3	11	15,5	30	33,5	30	33,5	15	12,5	48,2	116
M25 x 1,5	7	47 07 25 0	47 07 25 1	47 07 25 2	47 07 25 3	13	20	40	43,5	40	43,5	15	12,5	54,5	221
M32 x 1,5	7	47 07 32 0	47 07 32 1	47 07 32 2	47 07 32 3	13	20	40	43,5	40	43,5	15	12,5	54,5	242
M32 x 1,5	8	47 08 32 0	47 08 32 1	47 08 32 2	47 08 32 3	19	27	48	51,6	48	51,6	15	12,5	62	351
M40 x 1,5	8	47 08 40 0	47 08 40 1	47 08 40 2	47 08 40 3	19	27	48	51,6	48	51,6	15	12,5	62	370
M40 x 1,5	9	47 09 40 0	47 09 40 1	47 09 40 2	47 09 40 3	NC	NC	NC	NC	NC	NC	NC	NC	NC	NC
M50 x 1,5	9	47 09 50 0	47 09 50 1	47 09 50 2	47 09 50 3	NC	NC	NC	NC	NC	NC	NC	NC	NC	NC
M50 x 1,5	10	47 10 50 0	47 10 50 1	47 10 50 2	47 10 50 3	NC	NC	NC	NC	NC	NC	NC	NC	NC	NC
M63 x 1,5	11	47 11 63 0	47 11 63 1	47 11 63 2	47 11 63 3	NC	NC	NC	NC	NC	NC	NC	NC	NC	NC
M63 x 1,5	12	47 12 63 0	47 12 63 1	47 12 63 2	47 12 63 3	NC	NC	NC	NC	NC	NC	NC	NC	NC	NC
M75 x 1,5	12	47 12 75 0	47 12 75 1	47 12 75 2	47 12 75 3	NC	NC	NC	NC	NC	NC	NC	NC	NC	NC
M75 x 1,5	13	47 13 75 0	47 13 75 1	47 13 75 2	47 13 75 3	NC	NC	NC	NC	NC	NC	NC	NC	NC	NC
M80 x 2	13	47 13 80 0	47 13 80 1	47 13 80 2	47 13 80 3	NC	NC	NC	NC	NC	NC	NC	NC	NC	NC
M80 x 2	14	47 14 80 0	47 14 80 1	47 14 80 2	47 14 80 3	NC	NC	NC	NC	NC	NC	NC	NC	NC	NC
M90 x 2	14	47 14 90 0	47 14 90 1	47 14 90 2	47 14 90 3	NC	NC	NC	NC	NC	NC	NC	NC	NC	NC
M90 x 2	15	47 15 90 0	47 15 90 1	47 15 90 2	47 15 90 3	NC	NC	NC	NC	NC	NC	NC	NC	NC	NC
M100 x 2	15	47 15 99 0	47 15 99 1	47 15 99 2	47 15 99 3	NC	NC	NC	NC	NC	NC	NC	NC	NC	NC
M100 x 2	16	47 16 99 0	47 16 99 1	47 16 99 2	47 16 99 3	NC	NC	NC	NC	NC	NC	NC	NC	NC	NC

PROPERTIES	
Types of protections	Ex d/e/tb
Equipement group	IIA, IIB, IIC
	IIIA, IIIB, IIIC
Category	2 et 3
Atmospheres	G et D
Zones	1, 2, 21, 22
Operating temp. NEO	-60°C / +80°C
Operating temp VITON	-20°C / +200°C
IP mini normative Ex	IP64
Declared IP (manufacturer)	IP66 & 68-10 bars

FUNCTION
Explosion sealing on external cable sheath

MOUNTING
On tapped holes
On smooth holes with locknut
(«d» excluded with locknut)

NORMATIVE COMPLIANCE Ex
EN 60079-0(2012)A11(2013) / IEC 60079-0 (2011)
EN 60079-1(2014) / IEC 60079-1(2014)
EN 60079-7(2007) / IEC 60079-7(2006)
EN 60079-31(2014) / IEC 60079-31(2013)

NORMATIVE COMPLIANCE
ISO 965-1 / ISO 965-3 - 6g
CEI 60529

Marking being defined by the certification body
 NC : Sizes Not Certified Ex - Project being certified

Certified
 BOULAY, le 01-04-2016
 M.UREK
 Resp ATEX

Data can be modified

PART N°	DESIGNATIONS	MATERIAL
1	PRESSING SCREW 1F-4F	BRASS
2	OLIVE	BRASS
3	PACKIG RING	NEOPREN Or VITON
4	BODY	BRASS
5	FLAT SEAL	GRAPHITE & POLYMERE

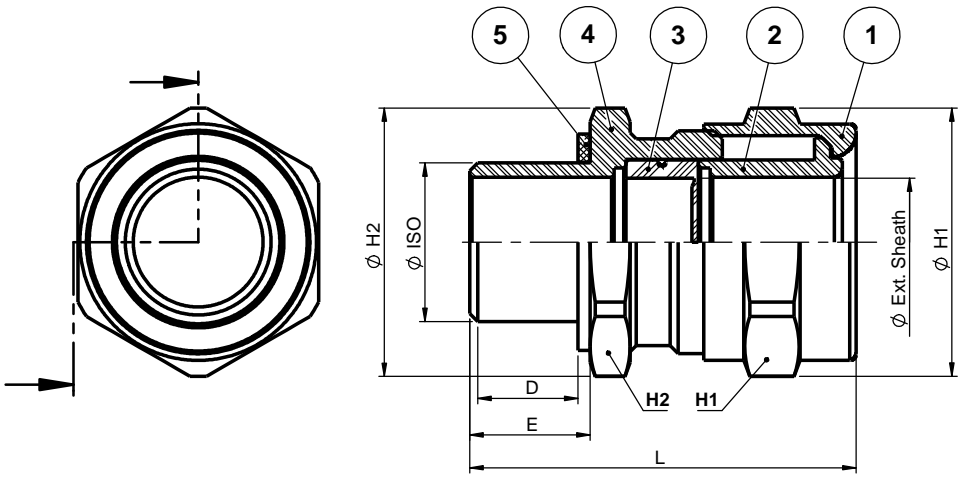

A NOUVELLE FICHE TECHNIQUE				JU	01.04.16					
IND	MODIFICATIONS			NOM	DATE	VERIFIE	DATE			
MATIERE : BRASS				DIMENSIONS :		ETAT FINAL :				
DESIGNATION :				CODE :		ECH : 3/2				
TOLERANCE GENE :				DESSINE PAR : UREK		DATE : 01.04.16				
N.F. EXCLUS INCLUS FIN MOYEN				VERIFIE PAR :		DATE :				
RUGOSITE GENE :				SCHLEMMER Industry & Building parts Cable Gland Ex d/e 1F (1 compression) ISO				Ce document est la propriété de SIB - ADR. Il ne peut être communiqué à des tiers sans son autorisation.		A3
								CLIENT : CATALOGUE		
				PLAN SIB N° :		IND				
				47 XX XX X 0		A				
SUIVANT NORME :				POIDS (g) :						